

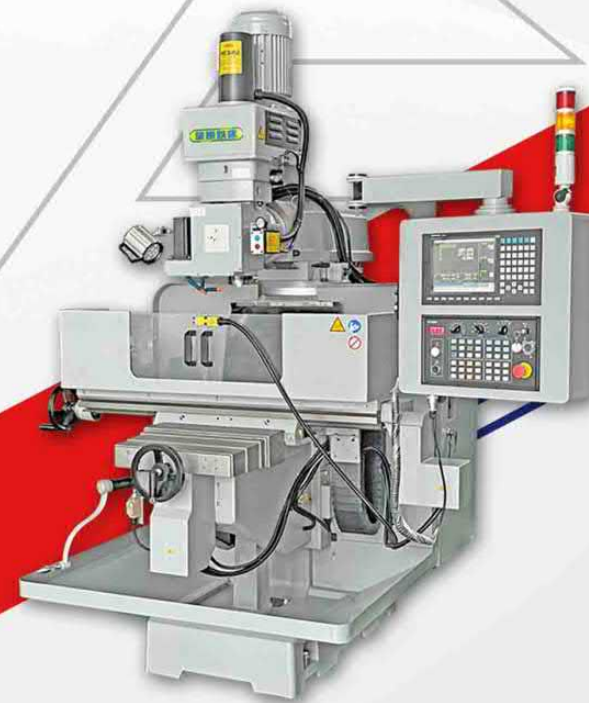

瑩瞬機械工業股份有限公司

YING SHUN MACHINERY INDUSTRY CO.,LTD



床型銑床

橫式銑床

砲塔立式銑床

立橫兩用砲塔銑床

瑩瞬機械工業股份有限公司  
YING SHUN MACHINERY INDUSTRY CO., LTD.

421 台中市后里區甲后路一段136巷162弄5號

TEL:(04)2558-6346 FAX:(04)2558-6930

ys@yingshun.com.tw

<https://www.yingshun.com.tw/>

本公司對型錄產品內容保有隨時更改設計、規格、尺寸及機械結構之權利。

本公司對產品進行客製化設計/自動化系統整合，以達到最符合客戶經濟效益的設備。





## YSM-16系列

- 三軸行程：850(選配.950)/410/400mm
- 主軸錐度：R8/NT30(選配,NT40)(Ø85mm)
- 主軸馬達：3HP
- X/Y軸滑道硬化熱處理及研磨
- Y軸方型滑道



## YSM-18系列

- 三軸行程：800(選配.900)/426/470mm
- 主軸錐度：NT40(Ø105mm)
- 主軸馬達：5HP
- X/Y/Z軸滑道硬化熱處理及研磨
- Y/Z軸方型滑道



## YSM-860系列

- 三軸行程：1000/400/470mm
- 主軸錐度：NT40(Ø105mm)
- 主軸馬達：5HP
- X/Y/Z軸滑道硬化熱處理及研磨
- Y/Z軸方型滑道
- 鞍座寬度1160mm



## YSM-26H系列

- 三軸行程：1000/400/420mm
- 主軸錐度：NT40
- 主軸馬達：5HP(選配.7.5HP)
- X/Y/Z軸滑道硬化熱處理及研磨
- Y/Z軸方型滑道



### 機械特色

- 鑄件採米漢納鑄鐵。
- 主軸採SCM440材質，經調質，高週波和精密研磨。
- X/Y軸滑道皆貼附耐磨片(TURCITE-B)。
- Y軸螺桿鎖固把手設計。
- 機頭形式
  - 1.6#機頭(16) / 1.8#機頭(18/860)。
  - 皮帶輪式有段頭(S) 變頻式無段頭(C)。
  - B型皮帶驅動。
  - 快速高低換檔設計。
  - 變頻式無段採用安川(YASKAWA)變頻器。

皮帶輪式有段頭(S)

變頻式無段頭(C)

電子式進刀器

伺服式進刀器

齒輪式進刀器



### 配件特色

- 各軸可搭配不同自動進刀機構(電子/伺服/齒輪)



# 機械規格與標準選購配件

機型	行程	單位	YSM-16		YSM-18		YSM-860		YSM-26H	
			SS	VC	SS	VC	S	C	S	C
左右行程(手動/自動)	mm		850/750 (選配.950/850)		800/700 (選配.900/800)		1000		1000	
前後行程(手動/自動)	mm		410		426		400		400	
升降行程(手動/自動)	mm		400		470		470		420	
滑道形式 X/Y/Z	type		△ / □ / △		△ / □ / □		△ / □ / □		△ / □ / □	
主軸行程	mm		127		140		140		-	
伸出臂行程	mm		550		540		540		700	
伸出臂迴轉角度	degree		360		360		360		-	
主軸傾斜角度 (左右/前後)	degree		±45/±45		±45/固定 (選配.±45)		±45/固定 (選配.±45)		-	
<b>工作台</b>										
工作台面積	mm		1270x254 (選配.1370x254)		1270x254 (選配.1370x254)		1370x300		1370x300	
T型槽 (寬x槽數x間距)	mm		16x3x63		16x3x63		16x3x70		16x3x70	
<b>主軸</b>										
機頭形式	type		8/16段	變頻	10/20段	變頻	10/20段	變頻	9段	變頻
主軸轉速	60HZ	RPM	66-2700(8)	55-3600	70-3350(10)	55-3600	70-3350(10)	55-3600	92-1614	60-1400
	50HZ		54-2260(8) 68-4560(16)		58-2780(10) 58-5560(20)		58-2780(10) 58-5560(20)		73-1288	
主軸進給/每轉	mm/rev		0.04/0.08/0.15		0.04/0.08/0.15		0.04/0.08/0.15		-	
主軸錐孔斜度	type		NT30 或 R8 (選配.NT40)		NT40		NT40		NT40	
<b>電動機</b>										
主軸馬達	HP		3	5	5		5		5 (選配.7.5)	
左右馬達(X軸)	HP		-		-		1/2		1/2	
昇降馬達(Z軸)	HP		-		1/2		1/2		1/2	
<b>自動進給</b>										
左右進給速度	mm/min		-		-		25-1500		30-1300 (9段)	
昇降進給速度	mm/min		-		345		345		345	
<b>機械重量</b>										
機械淨重	kg		1100		1500		1700		2000	

## YSM-16系列

### 標準配件

- 主軸拉桿
- 工具箱(含工具)
- 前後檔屑板各一
- 手動注油器
- 電氣箱

### 選配配件

- 氣動鎖刀
- 工作燈
- 自動注油器
- 電子式進刀器(X/Y/Z)
- 伺服式進刀器(X/Y)
- Z軸升降馬達
- 100/150/200mm墊高塊
- 冷卻系統(泵浦1/8HP)
- 水盤
- X/Y軸滾珠螺桿
- 光學尺
- 懸吊式操作面板

## YSM-18系列

### 標準配件

- 主軸拉桿
- 工具箱(含工具)
- 前後檔屑板各一
- 自動潤滑系統
- 工作燈
- Z軸升降馬達
- 懸吊式操作面板
- 電氣箱

### 選配配件

- 氣動鎖刀
- 電子式進刀器(X/Y)
- 伺服式進刀器(X/Y)
- 齒輪式進刀器(X/Y)
- X/Y軸滾珠螺桿
- 100/150/200mm墊高塊
- 光學尺
- 冷卻系統(泵浦1/8HP)
- 水盤

## YSM-860系列

### 標準配件

- 主軸拉桿
- 工具箱(含工具)
- 前後檔屑板各一
- 自動潤滑系統
- 工作燈
- Z軸升降馬達
- 懸吊式操作面板
- 伺服式進刀器(X)
- 電氣箱
- X/Y軸滾珠螺桿

### 選配配件

- 氣動鎖刀
- 電子式進刀器(Y)
- 伺服式進刀器(Y)
- 齒輪式進刀器(X/Y)
- 100/150/200mm墊高塊
- 光學尺
- 冷卻系統(泵浦1/8HP)
- 水盤

## YSM-26H系列

### 標準配件

- 主軸拉桿
- 工具箱(含工具)
- 前鱗片式伸縮護罩(Y軸)
- 後檔屑板(Y軸)
- X軸齒輪式進刀器
- 懸吊操作面板
- 電氣箱
- X/Y軸滾珠螺桿
- 橫銑托架(2個/組)
- 橫銑刀桿(25.4mm)

### 選配配件

- 自動潤滑系統
- 工作燈
- Z軸升降馬達
- 氣動鎖刀
- 電子式進刀器(Y)
- 伺服式進刀器(X/Y)
- 齒輪式進刀器(Y)
- 光學尺
- 冷卻系統(泵浦1/8HP)
- 水盤



## YSM-20A系列

- 三軸行程：750(選配.850)/440/460mm
- 主軸錐度：NT40(Ø110mm)
- 主軸馬達：5HP(選配.7.5HP)



## YSM-20B系列

- 三軸行程：1000/420/400mm
- 主軸錐度：NT40(Ø110mm)
- 主軸馬達：5HP(選配7.5HP)



## 機械規格與標準選購配件

機型	單位	YSM-20AS	YSM-20AC	YSM-20BS	YSM-20BC
<b>行程</b>					
左右行程 (手動/自動)	mm	750/700 (選配.850/800)		1000	
前後行程 (手動/自動)	mm	440		420	
升降行程 (手動/自動)	mm	460		400	
滑道形式 X/Y/Z	type	△ / □ / □		△ / □ / □	
主軸行程	mm	140		140	
伸出臂行程	mm	570		570	
伸出臂迴轉角度	degree	固定		固定	
主軸傾斜角度 (左右/前後)	degree	±45/固定		±45/固定	
<b>工作台</b>					
工作台面積	mm	1270x254 (選配.1370x254)		1370x300	
T型槽(寬x槽數x間距)	mm	16x3x63		16x3x70	
<b>主軸</b>					
機頭形式	type	10段	變頻	10段	變頻
主軸轉速	60HZ	RPM	75-3500	75-3500	55-3600
	50HZ		60-2870	60-2870	55-3600
主軸進給/每轉	mm/rev	0.04/0.08/0.15		0.04/0.08/0.15	
主軸錐孔斜度	type	NT40		NT40	
<b>電動機</b>					
主軸馬達	HP	5 (選配7.5)		5 (選配7.5)	
左右馬達(X/Y軸)	HP	-		1	
昇降馬達(Z軸)	HP	1		1	
<b>自動進給</b>					
進給速度(左右/前後)	mm/min	-		0-1800	
昇降進給速度	mm/min	1150		1150	
<b>機械重量</b>					
機械淨重	kg	1750		2000	

## 機械特色

- 鑄件採米漢納鑄鐵。
- 主軸採SCM440材質，經調質，高週波和精密研磨。
- X/Y/Z滑道經硬化熱處理及研磨。
- Y/Z軸方型滑道設計；X/Y軸貼附耐磨片(TURCITE-B)。
- 機頭形式
  - 2.0#機頭
  - 皮帶式有段頭(S) 變頻式無段頭(C)。
  - 高低檔皆為齒輪帶動。
  - 銑頭採用循環系統。
  - 銑頭採用雙螺桿鎖固設計。
  - 變頻式無段採用安川(YASKAWA)變頻器。

皮帶輪式有段頭(S)

變頻式無段頭(C)



## YSM-20A系列

### 標準配件

- 主軸拉桿
- 工具箱(含工具)
- 簡易主軸攻牙裝置
- 前後檔屑板各一
- 自動潤滑系統
- 工作燈
- Z軸昇降馬達
- 懸吊式操作面板
- 電氣箱
- X/Y軸滾珠螺桿

### 選配配件

- 氣動鎖刀
- 電子式進刀器(X/Y)
- 伺服式進刀器(X/Y)
- 光學尺
- 冷卻系統(泵浦1/8HP)
- 水盤

## YSM-20B系列

### 標準配件

- 主軸拉桿
- 工具箱(含工具)
- 簡易主軸攻牙裝置
- 前鱗片式伸縮護罩(Y軸)
- 後檔屑板(Y軸)
- 工作燈
- 自動潤滑系統
- X/Y軸伺服馬達
- Z軸昇降馬達
- 懸吊式操作面板
- 電氣箱
- X/Y軸滾珠螺桿

### 選配配件

- 氣動鎖刀
- 光學尺
- 冷卻系統(泵浦1/8HP)
- 水盤



## YSM-26系列

- 三軸行程：1000/400/470mm
- 主軸錐度：NT40(Ø105mm)
- 主軸馬達：5HP(選配.7.5HP)

## YSM-28系列

- 三軸行程：1000/400/440mm
- 主軸錐度：NT40(Ø110mm)
- 主軸馬達：5HP(選配.7.5HP)

## 機械規格與標準選購配件

機型	單位	YSM-26SHB	YSM-26CHB	YSM-28SHB	YSM-28CHB
<b>行程</b>					
左右行程(手動/自動)	mm	1000		1000	
前後行程(手動/自動)	mm	400		400	
升降行程(手動/自動)	mm	470		440	
滑道形式 X/Y/Z	type	△ / □ / □		△ / □ / □	
主軸行程	mm	140		140	
伸出臂行程	mm	700		700	
伸出臂迴轉角度	degree	360		360	
主軸傾斜角度(左右/前後)	degree	±45/固定		±45/固定	
<b>工作台</b>					
工作台面積	mm	1370x300		1370x300	
T型槽(寬x槽數x間距)	mm	16x3x70		16x3x70	
<b>主軸</b>					
立機頭形式	type	10/20段	變頻	10段	變頻
立主軸轉速	60HZ	70-3350(10)	55-3600	70-3350	55-3600
	50HZ	58-2780(10) 58-5560(20)		58-2780	
橫主軸形式	type	9段 (選配.變頻)		9段 (選配.變頻)	
橫主軸轉速	60HZ	92-1614	(選配.60-1400)	92-1614	(選配.60-1400)
	50HZ	73-1288		73-1288	
立主軸進給/每轉	mm/rev	0.04/0.08/0.15		0.04/0.08/0.15	
立/橫主軸錐孔斜度	type	NT40		NT40	
<b>電動機</b>					
立/橫主軸馬達	HP	5 (選配.7.5)		5 (選配.7.5)	
左右馬達(X軸)	HP	1/2		1/2	
昇降馬達(Z軸)	HP	1/2		1/2	
<b>自動進給</b>					
左右進給速度	mm/min	30-1300(9段)		30-1300(9段)	
昇降進給速度	mm/min	345		345	
<b>機械重量</b>					
機械淨重	kg	2200		2250	

## 機械特色

- 鑄件採米漢納鑄鐵。
- 主軸採SCM440材質，經調質，高週波和精密研磨。
- X/Y/Z滑道經硬化熱處理及研磨。
- Y/Z軸方型滑道設計；X/Y軸貼附耐磨片(TURCITE-B)。
- 橫銑主軸機構
- 刀桿托架
- 機頭形式
  - 1.8#機頭(26)；2.0#機頭(28)。
  - 皮帶式有段頭(SHB) 變頻式無段頭(CHB)。
  - 變頻式無段採用安川(YASKAWA)變頻器。

橫銑齒輪機構



刀桿托架



### 標準配件

- 主軸拉桿
- 工具箱(含工具)
- 前鱗片式伸縮護罩(Y軸)
- 後檔屑板(Y軸)
- 工作燈
- 自動潤滑系統
- X軸齒輪式進刀器
- Z軸昇降馬達
- 懸吊式操作面板
- 電氣箱
- X/Y軸滾珠螺桿
- 橫銑托架(2個/組)
- 橫銑刀桿(25.4mm)
- 簡易主軸攻牙裝置(YSM-28系列)

### 選配配件

- 氣動鎖刀
- 電子式進刀器(Y)
- 伺服式進刀器(X/Y)
- 齒輪式進刀器(Y)
- 光學尺
- 冷卻系統(泵浦1/8HP)
- 水盤



# 機械外觀尺寸圖

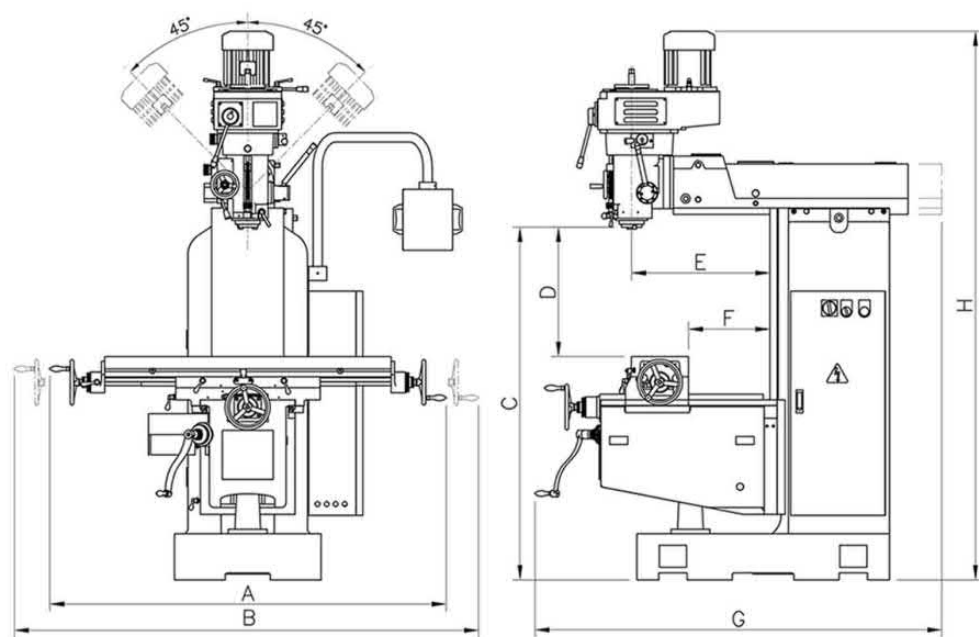

## 砲塔立式銑床

	A	B	C	D	E	F	G	H	K	佔地面積
YSM-16	1700	2550	1470	50-450	160-710	42-452	2120	2320 (S) 2420 (C)	-	2120x2550x2320
YSM-18	1730	2530	1550	90-560	85-625	30-456	1920	2420 (S) 2520 (C)	-	1920x2530x2420
YSM-860	2000	2860	1550	20-490	85-625	30-430	1920	2420 (S) 2520 (C)	-	1920x2530x2420
YSM-20A	1770	2520	1540	100-560	185-755	30-470	2250	2420 (S) 2520 (C)	-	2250x2520x2420
YSM-20B	2100	3100	1540	100-500	185-755	30-450	2250	2420 (S) 2520 (C)	-	2250x3100x2420

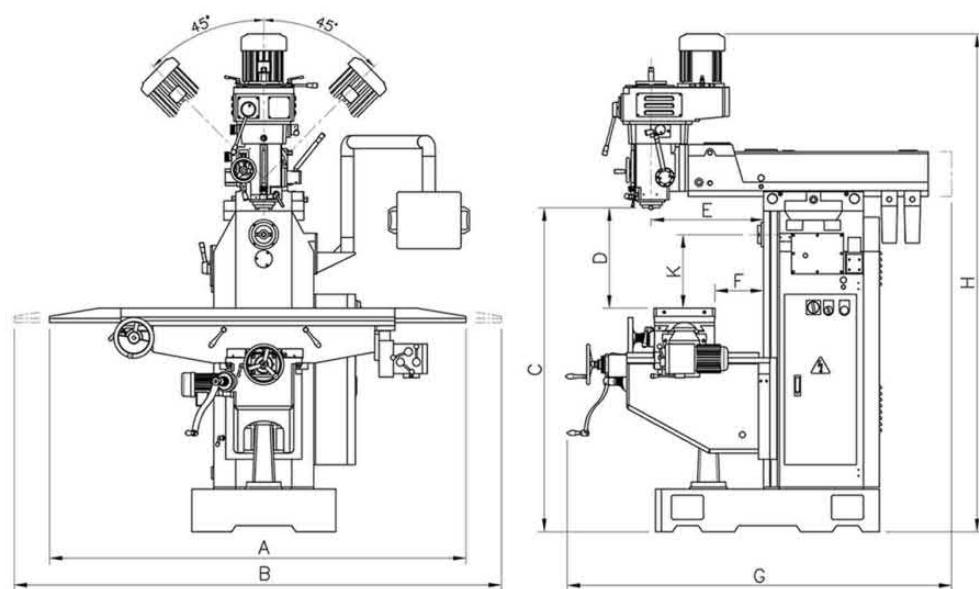

## 立橫砲塔銑床

	A	B	C	D	E	F	G	H	K	佔地面積
YSM-26	2100	3100	1620	100-570	180-880	30-430	2270	2520 (S) 2620 (C)	0-420	2270x3100x2520
YSM-28	2100	3100	1590	100-540	180-880	30-430	2270	2520 (S) 2620 (C)	0-420	2270x3100x2520

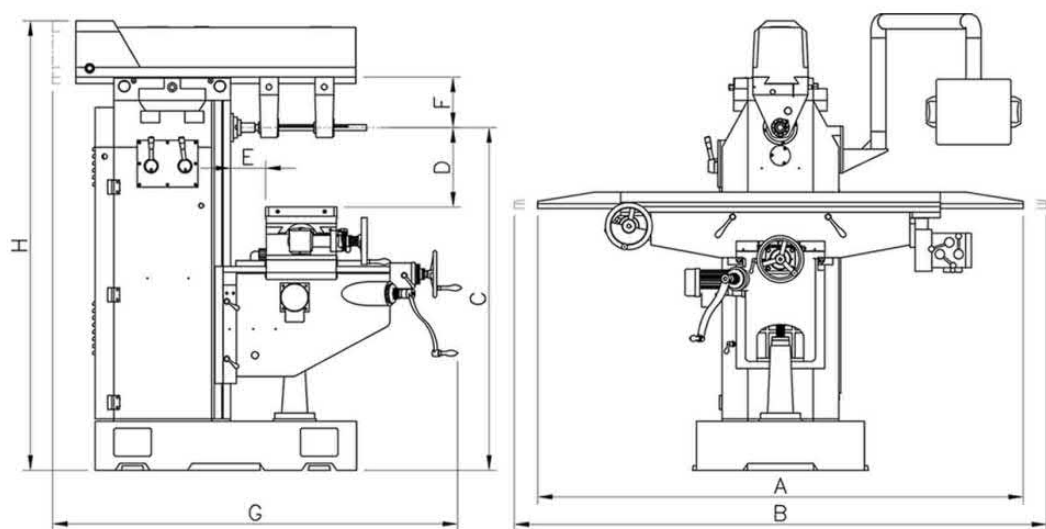

## 橫式銑床

	A	B	C	D	E	F	G	H	K	佔地面積
YSM-26H	2100	3100	1450	0-420	30-430	215	2150	2000	-	2150x3100x2000

單位:mm



## YSM-18VNC

- 三軸行程：700(選配.800)/400/100mm
- 升降行程：450mm
- 主軸錐度：NT40(Ø105mm)
- 主軸變頻馬達：5HP(選配.3.7-5.5kw 伺服)
- 搭配控制器系統

### 機械特色

- 搭配控制器系統。  
(發那科/新代/發格/西門子)
- 鑄件採米漢納鑄鐵。
- 主軸搭配變頻馬達(YASKAWA變頻器)。
- 三軸伺服馬達(Z軸煞車裝置)。
- 三軸採用精密級滾珠螺桿。

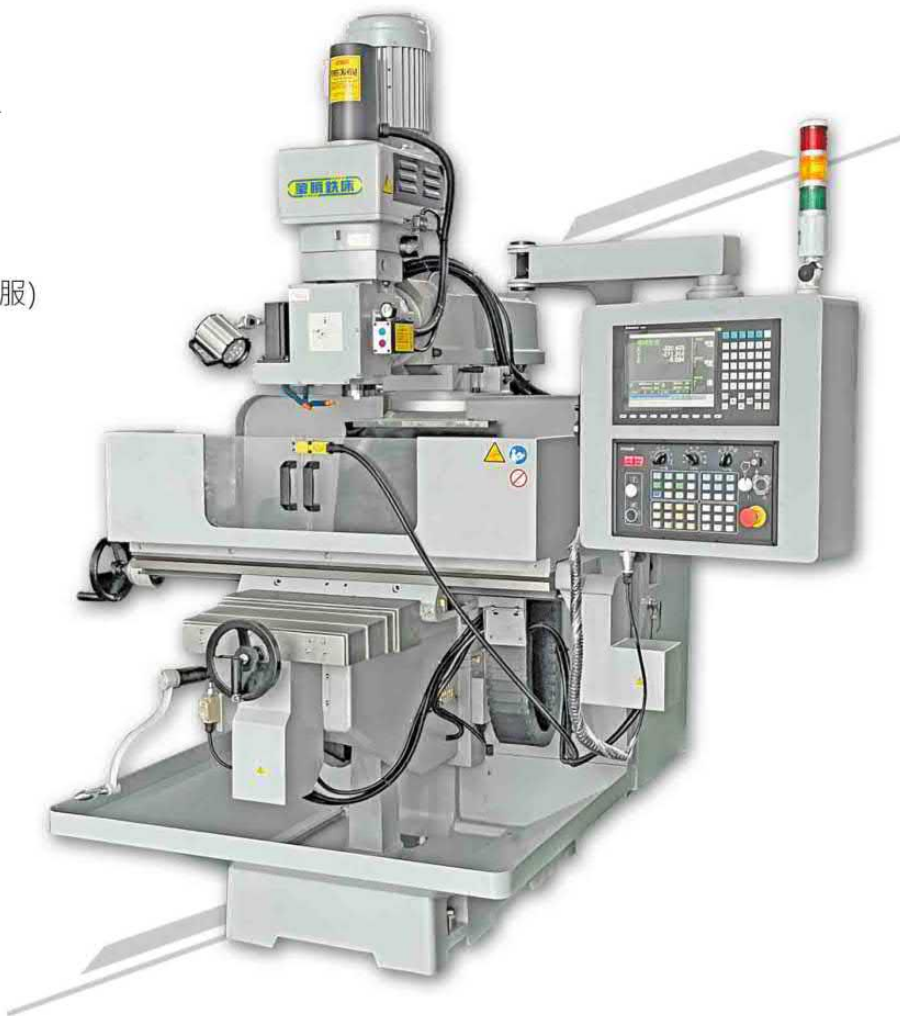

## YSM-20ANC

- 三軸行程：700(選配.800)/400/400mm
- 主軸錐度：NT40(Ø110mm)
- 主軸變頻馬達：5HP(選配.7.5HP)
- 搭配控制器系統

### 機械特色

- 搭配控制器系統。  
(發那科/新代/發格/西門子)
- 鑄件採米漢納鑄鐵。
- 主軸搭配變頻馬達(YASKAWA變頻器)。
- 三軸伺服馬達(Z軸煞車裝置)。
- 三軸採用精密級滾珠螺桿。



## 機械規格與標準選購配件

機型	單位	YSM-18VNC	YSM-20ANC
<b>行程</b>			
X軸行程	mm	700 (選配.800)	700 (選配.800)
Y軸行程	mm	400	400
Z軸行程	mm	100 (主軸行程)	400
升降行程	mm	450 (手/自動)	-
滑道形式 X/Y/Z	type	△ / □ / □	△ / □ / □
主軸行程	mm	-	140 (手動)
伸出臂行程	mm	540	570
主軸傾斜角度(左右)	degree	±45	±45
<b>工作台</b>			
工作台面積	mm	1270x254 (選配.1370x254)	1270x254 (選配.1370x254)
T型槽(寬x槽數x間距)	mm	16x3x63	16x3x63
<b>主軸</b>			
主軸形式	type	變頻 (選配.伺服)	變頻
主軸轉速	RPM	55-3600 (選配.0-6000)	55-3600
主軸錐孔斜度	type	NT40 / BT40	NT40 / BT40
<b>電動機</b>			
主軸馬達	HP	5 (選配.3.7-5.5kw)	5 (選配.7.5)
X/Y/Z軸馬達	kw	0.94/0.94/0.48 (SIEMENS 828D)	0.94/0.94/1.45 (SIEMENS 828D)
		1/1/0.4 (SYNTEC 22MA)	1/1/1.7 (SYNTEC 22MA)
		1/1/0.45 (FAGOR 8058i)	1/1/1.4 (FAGOR 8058i)
		0.75/0.75/0.5 (FANUC Oi-MF)	0.75/0.75/1.2 (FANUC Oi-MF)
	HP	1/2	-
<b>自動進給</b>			
三軸進給速度	mm/min	0-3000	0-3000
升降進給速度	mm/min	345	-
<b>機械重量</b>			
機械淨重	kg	1900	2200

### 標準配件

- 主軸拉桿
- 工具箱(含工具)
- 前伸縮護罩(Y軸)
- 後檔屑板(Y軸)
- 工作燈與三色警示燈
- 自動潤滑系統
- 電氣箱(含熱交換器)
- 電子手輪(MPG)

### 選配配件

- 懸吊式操作面板
- 三軸精密滾珠螺桿
- 三軸絕對式位置檢出器
- 機身左右側護罩
- 水盤
- 冷卻系統(泵浦1/8HP)
- 工作台防護罩

- 氣動鎖刀



## YSM-26HNC

- 三軸行程：1000/400/400mm
- 主軸錐度：NT40
- 主軸馬達：5HP(選配.7.5HP)
- 搭配控制器系統

### 機械特色

- 搭配控制器系統。  
(發那科/新代/發格/西門子)
- 鑄件採米漢納鑄鐵。
- 主軸搭配變頻馬達(YASKAWA變頻器)。
- 三軸伺服馬達(Z軸煞車裝置)。
- 三軸採用研磨級滾珠螺桿。

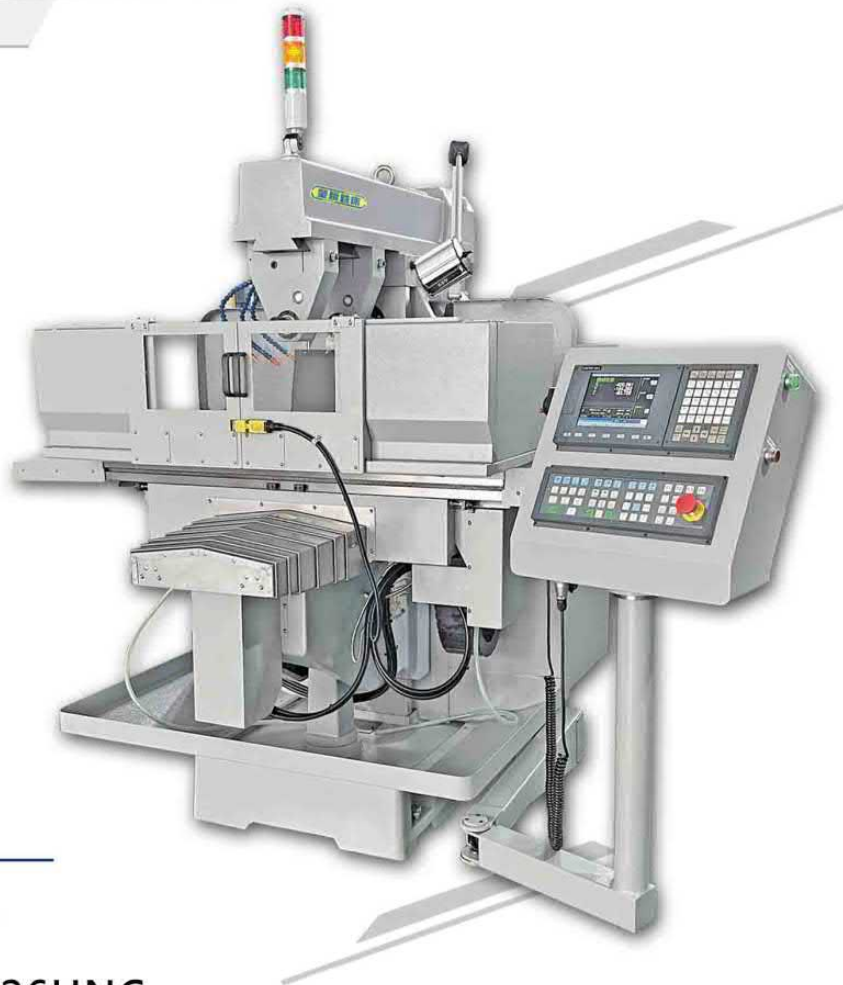

### 機械規格與標準選購配件

機型	單位	YSM-26HNC
<b>行程</b>		
三軸行程	mm	1000 / 400 / 400
滑道形式 X/Y/Z	type	△ / □ / □
伸出臂行程	mm	700
<b>工作台</b>		
工作台面積	mm	1370x300
T型槽(寬x槽數x間距)	mm	16x3x70
<b>主軸</b>		
主軸轉速	RPM	60-1400
主軸錐孔斜度	type	NT40
<b>電動機</b>		
主軸馬達	HP	5 (選配.7.5)
X/Y/Z軸馬達	kw	0.94/0.94/1.45 (SIEMENS 828D) 1/1/1.7 (SYNTEC 22MA) 1/1/1.4 (FAGOR 8058i) 0.75/0.75/1.2 (FANUC Oi-MF)
<b>自動進給</b>		
三軸進給速度	mm/min	0-3000
<b>機械重量</b>		
機械淨重	kg	2200

#### 標準配件

- 主軸拉桿
- 工具箱(含工具)
- 前伸縮護罩(Y軸)
- 後檔屑板(Y軸)
- 工作燈與三色警示燈
- 自動潤滑系統
- 電氣箱(含熱交換器)
- 電子手輪(MPG)
- 懸吊式操作面板
- 三軸精密滾珠螺桿
- 三軸絕對式位置檢出器
- 機身左右側護罩
- 水盤
- 冷卻系統(泵浦1/8HP)
- 橫銑托架(2個/組)
- 橫銑刀桿(25.4mm)
- 工作台防護罩

#### 選配配件

- 氣動鎖刀

## 機械外觀尺寸圖

### YSM-18VNC

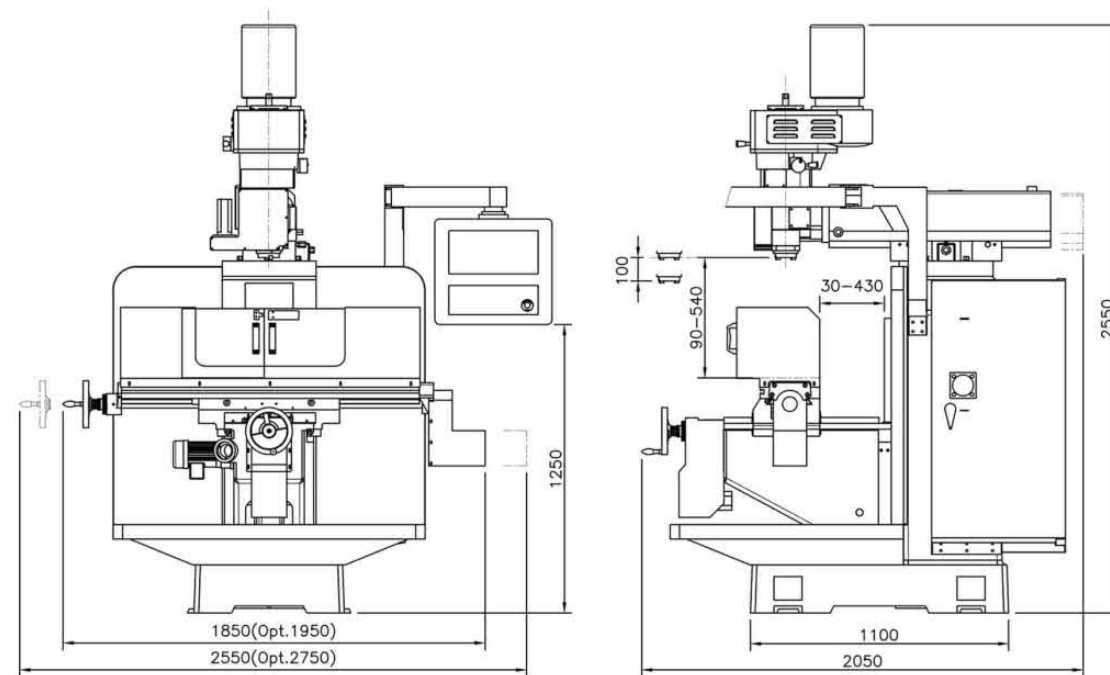

### YSM-20ANC

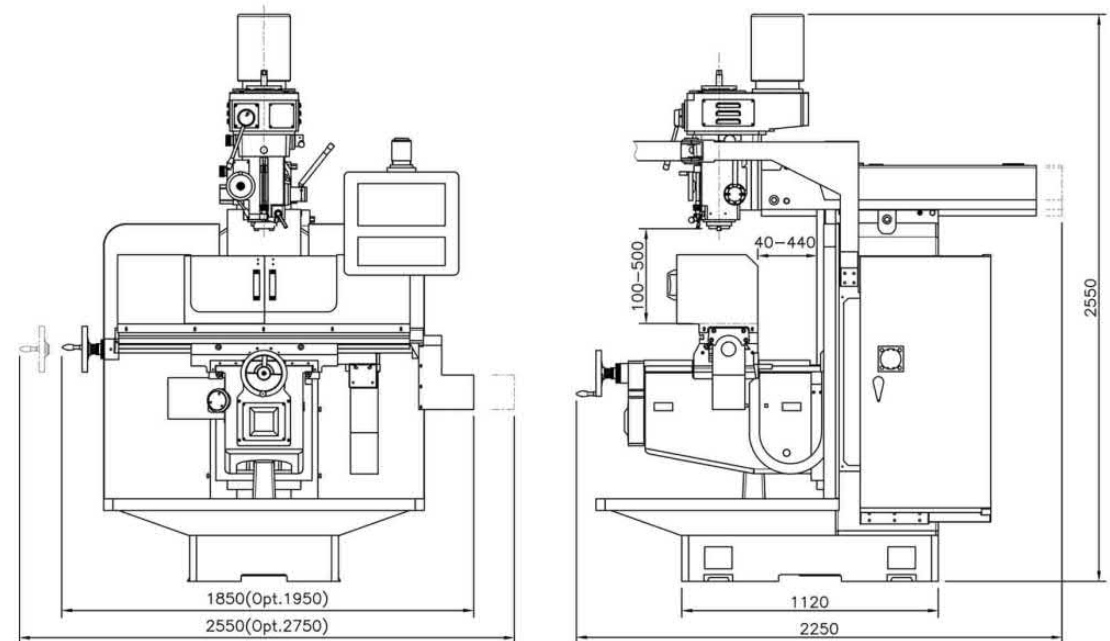

### YSM-26HNC

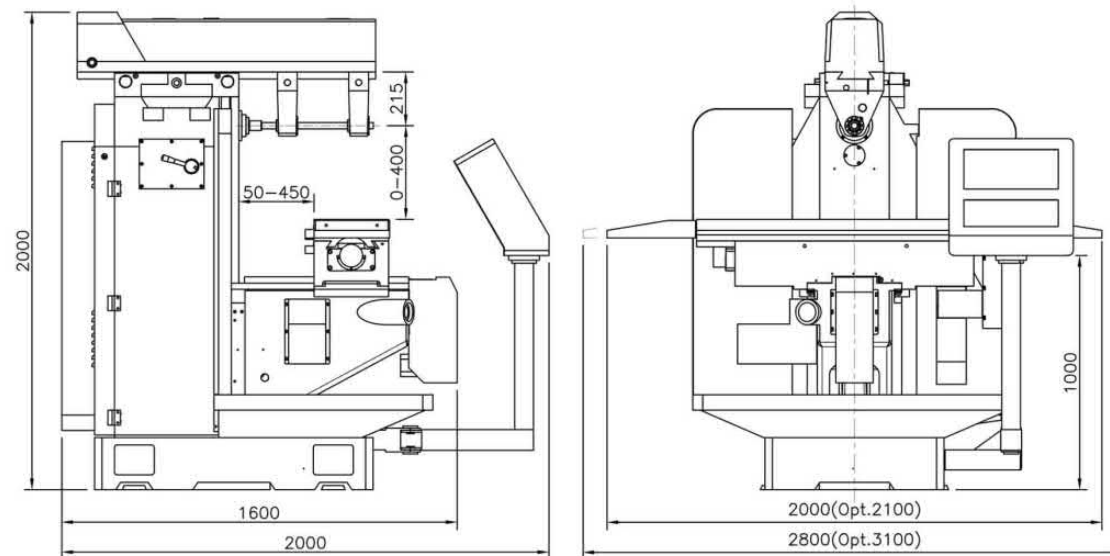



## YSM-VB600A系列

- 三軸行程：1000(選配.1200,1400)/550/600mm
- 主軸錐度：NT40
- 主軸馬達：5HP(選配.7.5HP)

## 機械特色

- 所有主結構採用米漢納鑄鐵。
- 三軸採用雙螺帽精密滾珠螺桿。
- 三軸搭配伺服馬達進給(Z軸含煞車裝置)。
- 變頻式無段採用安川(YASKAWA)變頻器。
- 搭配多功能操作面板。
- 機頭形式
- 1.8#機頭:  
皮帶輪式有段頭(AE)  
變頻式無段頭(EC)
- 2.0#機頭:  
皮帶輪式有段頭(AT)  
變頻式無段頭(TC)



## 外觀尺寸圖

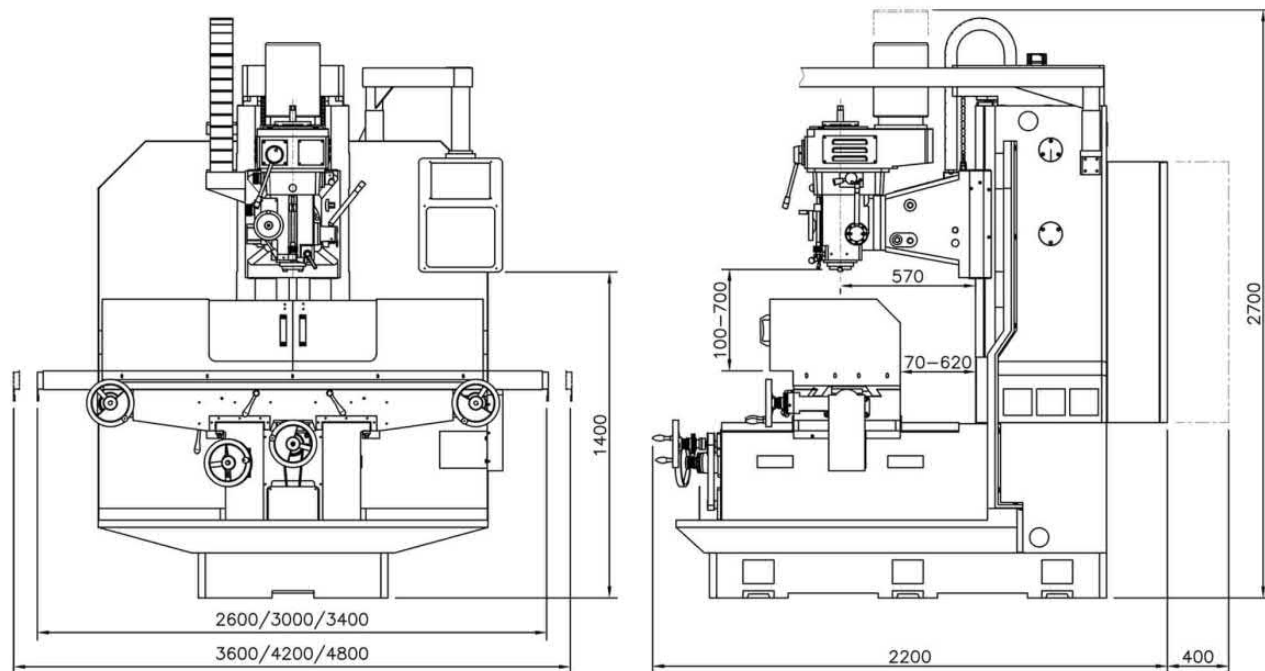

## 機械規格與標準選購配件

機型	單位	YSM-VB600AE	YSM-VB600AT	YSM-VB600EC	YSM-VB600TC
<b>行程</b>					
X軸行程	mm	1000 (選配.1200/1400)			
Y軸行程	mm	550			
Z軸行程	mm	600			
滑道形式 X/Y/Z	type	△ / □ / □			
主軸行程		140			
主軸左右傾斜角度	degree	±45			
<b>工作台</b>					
工作台面積	mm	1400x450 (選配.1600x450,1800x450)			
T型槽(寬x槽數x間距)	mm	18x3x100			
<b>主軸</b>					
機頭形式	type	10/20段	10段	變頻	
	60HZ	70-3350(10)	75-3500		
主軸轉速	50HZ RPM	58-2780(10)	60-2870	55-3600	
		58-5560(20)			
主軸進給/每轉	mm/rev	0.04/0.08/0.15			
主軸錐孔斜度	type	NT40 / BT40			
主軸齒管直徑	mm	105	110	105	110
<b>電動機</b>					
主軸馬達	HP	5 (選配.7.5)			
X/Y/Z軸馬達功率	KW	0.75/0.75/0.75			
<b>自動進給</b>					
X/Y/Z軸進給速度	mm/min	0-3000			
<b>機械重量</b>					
機械淨重	kg	3400			

### 標準配件

- 主軸拉桿
- 工具箱(含工具)
- Y軸前伸縮護蓋
- Y軸後捲筒式擋屑板
- 自動潤滑系統
- 懸吊式操作面板
- 電氣箱
- 工作燈
- 冷卻系統(泵浦1/4HP)
- 三軸精密滾珠螺桿
- 三軸伺服馬達(Z軸含煞車裝置)
- 簡易主軸攻牙裝置(AT/TC)

### 選購配件

- 工作臺護罩
- 機身兩側防護罩
- 水盤
- 氣動鎖刀
- 光學尺
- Z軸上鱗片式伸縮護蓋



## YSM-VB600S 系列

- 三軸行程：1000(選配.1200,1400)/550/600mm
- 主軸錐度：NT40
- 主軸馬達：5HP(選配.7.5HP)
- 搭配控制器系統

## 機械特色

- 控制器系統(發那科/新代/發格/西門子)。
- 主軸搭配變頻馬達(YASKAWA變頻器)。
- 鑄件採米漢納鑄鐵。
- 三軸伺服馬達(Z軸煞車裝置)。
- 三軸採用研磨級滾珠螺桿。
- 機頭形式  
1.8#機頭(SE) 2.0#機頭(ST)

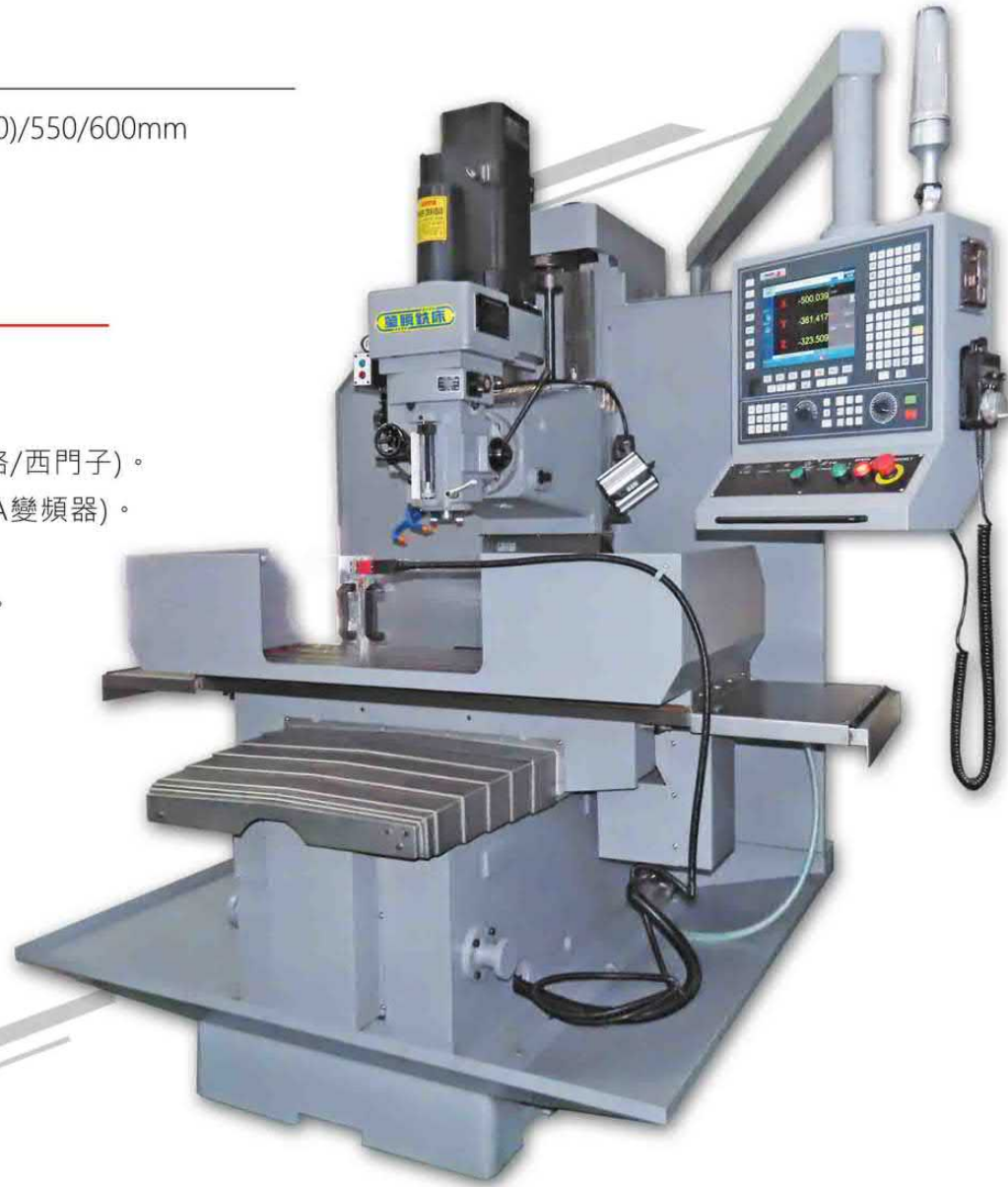

## 外觀尺寸圖

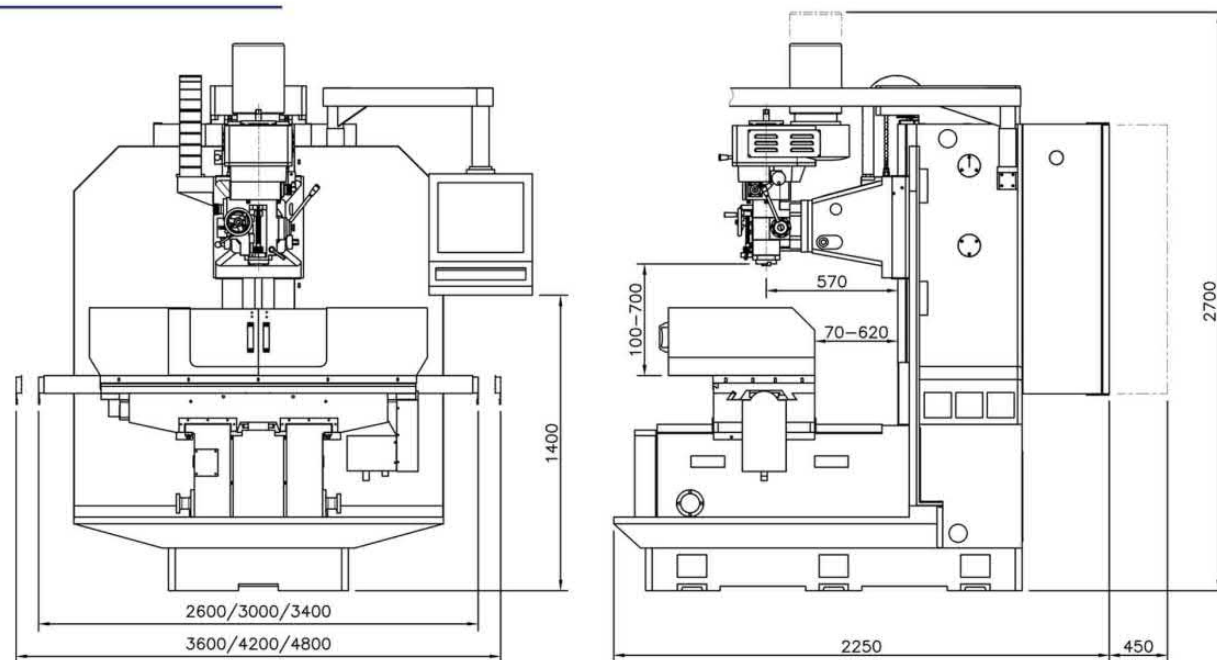

## 機械規格與標準選購配件

機型	單位	YSM-VB600SE	YSM-VB600ST
<b>行程</b>			
X軸行程	mm	1000 (選配.1200/1400)	
Y軸行程	mm	550	
Z軸行程	mm	600	
滑道形式 X/Y/Z	type	△ / □ / □	
主軸行程	mm	140 (手動)	
主軸傾斜角度 (左右)	degree	±45	
<b>工作台</b>			
工作台面積	mm	1400x450 (選配.1600x450,1800x450)	
T型槽(寬x槽數x間距)	mm	18x3x100	
<b>主軸</b>			
機頭形式	type	變頻 (選配.伺服)	變頻
主軸轉速	RPM	55-4200(選配.0-6000)	55-3600
主軸錐孔斜度	type	NT40 / BT40	
主軸齒管直徑	mm	105	110
<b>電動機</b>			
主軸馬達	HP	5 (選配.3.7-5.5kw 伺服)	5 (選配.7.5)
		0.94/0.94/0.94 (SIEMENS 828D)	
		1/1/1 (SYNTEC 22MA)	
		1/1/1 (FAGOR 8058i)	
		1.2/1.2/1.2 (FANUC 0i-MF PLUS)	
X/Y/Z軸馬達功率	KW		
<b>自動進給</b>			
X/Y/Z軸進給速度	mm/min	0-3000	
X/Y/Z快速軸進給速度	mm/min	5000	
<b>機械重量</b>			
機械淨重	kg	3500	

### 標準配件

- 主軸拉桿
- 工具箱(含工具)
- X軸伸縮護蓋
- Y軸前伸縮護蓋
- Y軸後鱗片式伸縮護蓋
- Z軸下鱗片式伸縮護蓋
- 工作燈與三色警示燈
- 自動潤滑系統
- 電氣箱(含熱交換器)
- 電子手輪(MPG)
- 懸吊式操作面板
- 三軸精密滾珠螺桿
- 三軸絕對式位置檢出器

### 選配配件

- 機身左右側護罩
- 工作臺護罩
- 水盤
- 冷卻系統(泵浦1/4HP)
- 氣動鎖刀
- Z軸上鱗片式伸縮護蓋



## YSM-VB1600

- 三軸行程：1600(選配.1800,2000)/550/500mm
- 主軸錐度：BT40(選配BT50)
- 主軸馬達：7.5/11kw(選配.11/15kw)
- 主軸形式：皮帶式(選配.直結式)

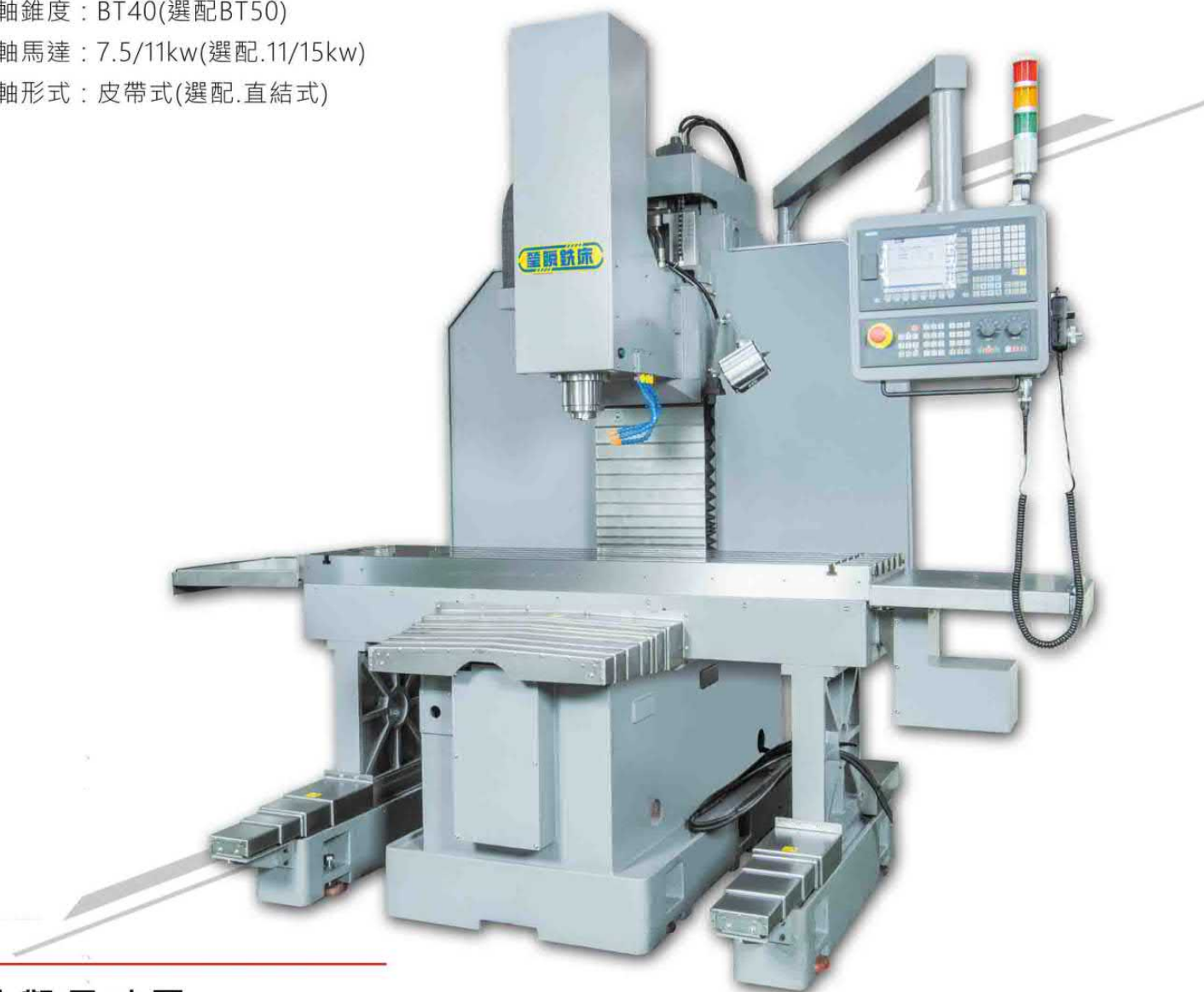

外觀尺寸圖

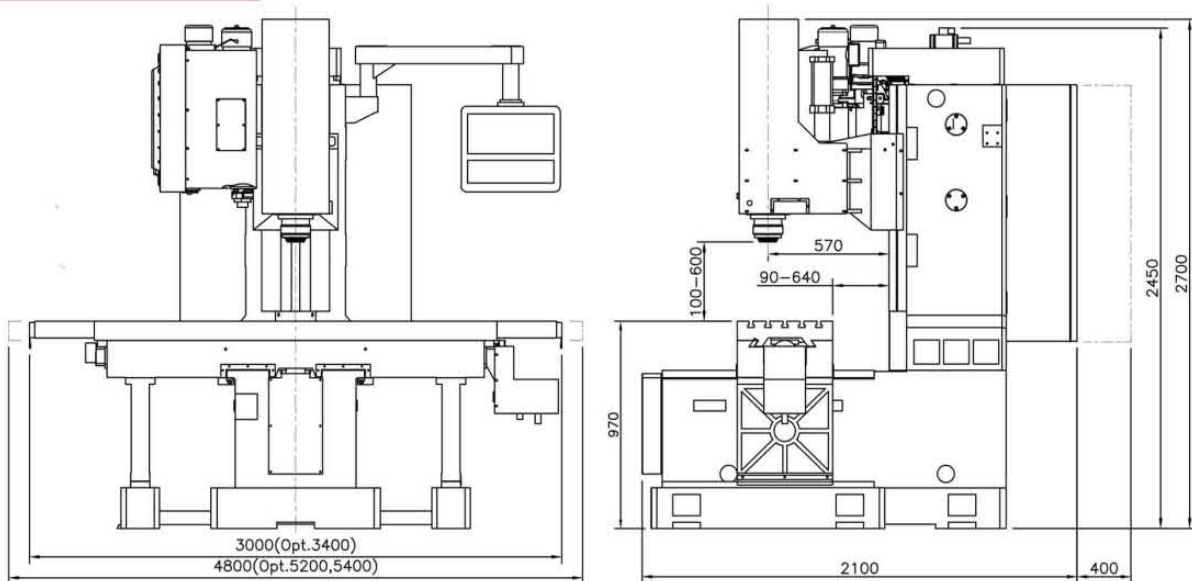

## 機械規格與標準選購配件

機型	單位	YSM-VB1600
<b>行程</b>		
X軸行程	mm	1600 (選配.1800/2000)
Y軸行程	mm	550
Z軸行程	mm	500
滑道形式 X/Y/Z	type	△ / □ / □
主軸鼻端至工作台距離	mm	100-600
主軸中心至滑道面距離	mm	570
<b>工作台</b>		
工作台面積	mm	2000x450 (選配.2200x450,2400x450)
T型槽(寬x槽數x間距)	mm	18x3x100
<b>主軸</b>		
傳動方式	type	皮帶式(選配.直結式)
主軸轉速	RPM	8000 (選配.10000)
主軸錐孔斜度	type	BT40 (選配.BT50)
<b>電動機</b>		
主軸馬達	KW	7.5/11 (選配.11/15)
		1.45/1.45/1.45 (SIEMENS 828D)
		1.7/1.7/1.7 (SYNTEC 22MA)
		1.4/1.4/1.4 (FAGOR 8058i)
		1.4/1.4/1.4 (FANUC 0i-MF PLUS)
X/Y/Z軸馬達功率	KW	
<b>自動進給</b>		
X/Y/Z軸進給速度	mm/min	0-3000
X/Y/Z軸快送進給速度	mm/min	5000
<b>刀庫(選配)</b>		
刀庫容量	pcs	20 (Opt.24/30)
最大刀具直徑	mm	Ø80/BT40 (Opt.Ø120/BT50)
最大刀具長度	mm	300
最大刀具重量	kg	8/BT40 (Opt.16/BT50)
<b>機械重量</b>		
機械淨重	kg	4200

### 標準配件

- 工具箱(含工具)
- X軸伸縮護蓋
- Y軸前伸縮護蓋
- Y軸後鱗片式伸縮護蓋
- Z軸下鱗片式伸縮護蓋
- 工作燈與三色警示燈
- 自動潤滑系統
- 電氣箱(含熱交換器)
- 電子手輪(MPG)
- 懸吊式操作面板
- 三軸精密滾珠螺桿
- 三軸絕對式位置檢出器
- 主軸錐孔清潔吹氣
- 主軸溫控冷卻系統
- 工作台防護罩
- 機身左右側護罩
- 冷卻系統(1/4HP)
- 水盤

### 選配配件

- 全罩板金
- 刀臂式自動換刀裝置
- 自動刀長量測裝置
- 自動工件量測裝置



## YSM-4HV

- 三軸行程：700(選配.1000,1300)/200/600mm
- 主軸錐度：NT50
- 主軸馬達：10HP(選配.15HP,20HP)



## 機械規格與標準選購配件

機型	單位	YSM-4HV
<b>行程</b>		
X軸行程	mm	700(選配.1000/1300)
Y軸行程	mm	200
Z軸行程	mm	600
滑道形式 X/Y/Z	type	△ / □ / □
主軸鼻端至工作台距離	mm	50-650
<b>工作台</b>		
工作台面積	mm	1100(選配.1400,1700)x400
T型槽(寬x槽數x間距)	mm	18x3x120
<b>主軸</b>		
主軸轉速	RPM	100-1200(變頻)
主軸錐孔斜度	type	NT50
最大刀盤直徑	mm	300
<b>電動機</b>		
主軸馬達	HP	10(選配.15,20)
		0.94/0.94/1.45 (SIEMENS 828D)
		1.1/1.1/1.7 (SYNTEC 22MA)
		1/1/1.4 (FAGOR 8058i)
		1.2/1.2/1.4 (FANUC 0i-MF PLUS)
X/Y/Z軸馬達功率	KW	
<b>自動進給</b>		
X/Y/Z軸進給速度	mm/min	0-3000
X/Y/Z軸快送進給速度	mm/min	5000
<b>機械重量</b>		
機械淨重	kg	4500

### 標準配件

- 主軸拉桿
- 工具箱(含工具)
- 前伸縮護罩(Y軸)
- 後捲筒式護罩(Y軸)
- 工作燈與三色警示燈
- 自動潤滑系統
- 電氣箱(含熱交換器)
- 電子手輪(MPG)
- 三軸精密滾珠螺桿
- 三軸絕對式位置檢出器
- 全罩式板金
- 冷卻系統
- 橫銑托架(2個/組)
- 橫銑刀桿(38.1mm)
- 鐵屑輸送機

### 選配配件

- 氣動鎖刀

## 機械特色

- 適合剖溝重切削，主軸提供最大切削扭力448NM。
- 搭配控制器系統(發那科/新代/發格/西門子)。
- 所有主結構採用米漢納鑄鐵，箱型設計結構，經熱處理消除內應力確保最佳剛性與精度持久性。
- 主軸搭配變頻馬達透過變頻器驅動。
- 三軸伺服馬達(Z軸煞車裝置)。
- 三軸採用研磨級滾珠螺桿，搭配斜角滾珠軸承提供最佳的軸向剛性。

## 外觀尺寸圖

